

PPU WENDEPLATTEN + VORTEX BAR

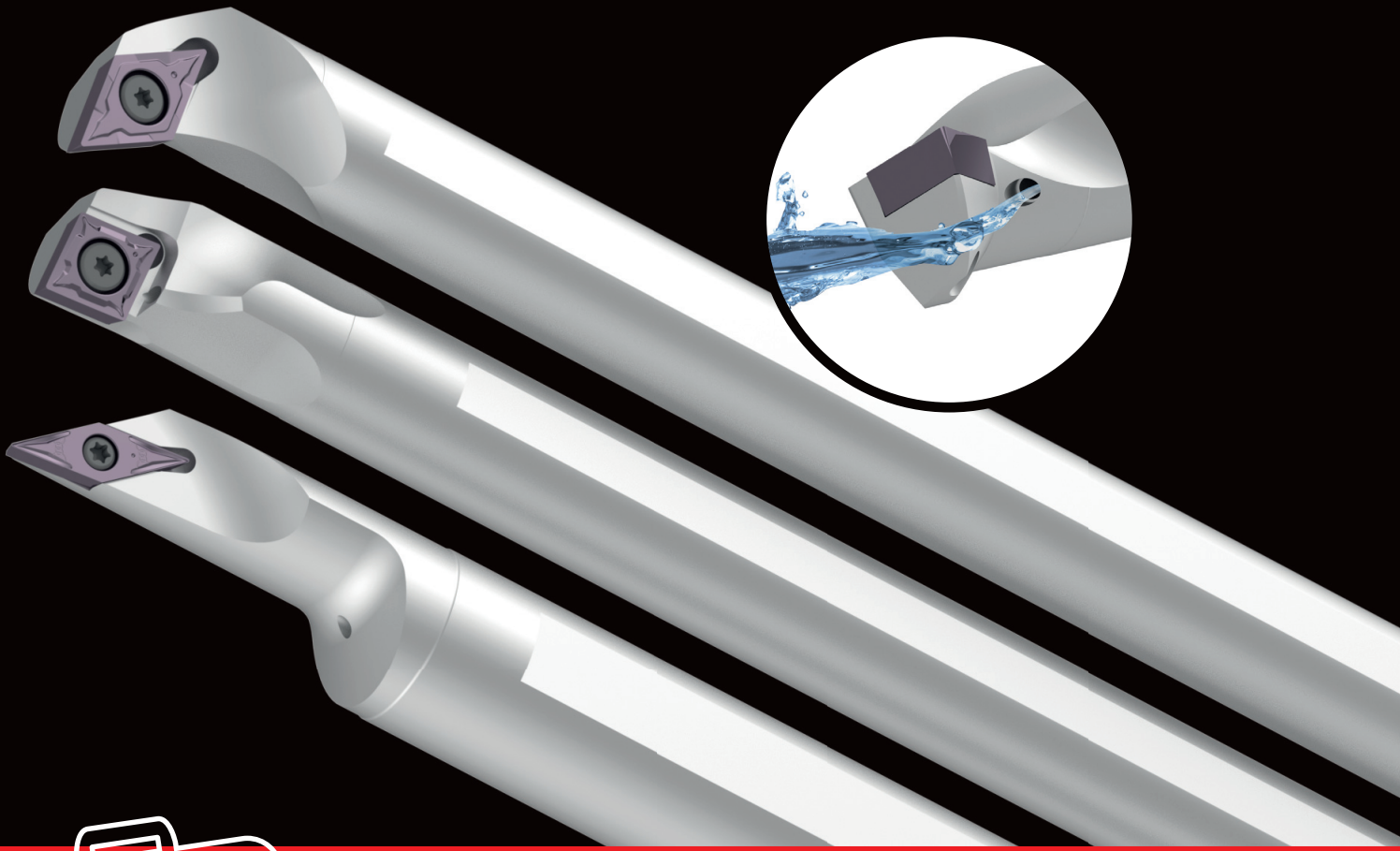

SPECIAL
KIT Action

PPU-Wendeplatten mit Vortex Bar - Sonderstahl Borstangen
Ihr Lösungspaket für das Präzisionsausdrehen auch bei
Schlichtbearbeitung, bei unterbrochenem Schnitt und
Ausdrehen geringer Wandstärken.

nikkoTOOLS
SORMA CUTTING SOLUTIONS

PPU WENDEPLATTEN + VORTEX BAR

nikkoTOOLS
SORMA CUTTING SOLUTIONS

**SPECIAL
KIT**



Testen Sie Vortex Bar + PPU Wendepplatten!

Jedes Kit besteht aus 4 Vortex Bars und 10 PPU Wendepplatten

R

1 x NT-V10K-SCLCR06-12 (Ø10)		12
1 x NT-V12M-SCLCR06-14 (Ø12)	INTERNAL COOLANT	14
1 x NT-V16Q-SCLCR09-18 (Ø16)	INTERNAL COOLANT	18
1 x NT-V20R-SCLCR09-22 (Ø20)	INTERNAL COOLANT	22

5 x CCGT060204-PPU
5 x CCGT09T304-PPU

JP5125 U-VORTEX-CC01R

L

1 x NT-V10K-SCLCL06-12 (Ø10)		12
1 x NT-V12M-SCLCL06-14 (Ø12)	INTERNAL COOLANT	14
1 x NT-V16Q-SCLCL09-18 (Ø16)	INTERNAL COOLANT	18
1 x NT-V20R-SCLCL09-22 (Ø20)	INTERNAL COOLANT	22

5 x CCGT060204-PPU
5 x CCGT09T304-PPU

JP5125 U-VORTEX-CC01L

R

1 x NT-V10K-SDUCR07-14 (Ø10)		14
1 x NT-V12M-SDUCR07-16 (Ø12)	INTERNAL COOLANT	16
1 x NT-V16Q-SDUCR11-23 (Ø16)	INTERNAL COOLANT	23
1 x NT-V20R-SDUCR11-27 (Ø20)	INTERNAL COOLANT	27

5 x DCGT070204-PPU
5 x DCGT11T304-PPU

JP5125 U-VORTEX-DC01R

L

1 x NT-V10K-SDUCL07-14 (Ø10)		14
1 x NT-V12M-SDUCL07-16 (Ø12)	INTERNAL COOLANT	16
1 x NT-V16Q-SDUCL11-23 (Ø16)	INTERNAL COOLANT	23
1 x NT-V20R-SDUCL11-27 (Ø20)	INTERNAL COOLANT	27

5 x DCGT070204-PPU
5 x DCGT11T304-PPU

JP5125 U-VORTEX-DC01L

PPU WENDEPLATTEN + VORTEX BAR

nikkoTOOLS
SORMA CUTTING SOLUTIONS

239,00
Euro



Testen Sie Vortex Bar + PPU Wendepplatten!

Jedes Kit besteht aus 3 Vortex Bars und 10 PPU Wendepplatten

R			INTERNAL COOLANT	10
	1 x NT-V08H-SCLCR06-10 (Ø8)			12
	1 x NT-V10K-SCLCR06-12 (Ø10)			14
	1 x NT-V12M-SCLCR06-14 (Ø12)			
	5 x CCGT060204-PPU	JP5125	U-VORTEX-3CCR	

L			INTERNAL COOLANT	10
	1 x NT-V08H-SCLCL06-10 (Ø8)			12
	1 x NT-V10K-SCLCL06-12 (Ø10)			14
	1 x NT-V12M-SCLCL06-14 (Ø12)			
	5 x CCGT060204-PPU	JP5125	U-VORTEX-3CCL	

299,00
Euro



Jedes Kit besteht aus 2 Vortex Bars und 10 PPU Wendepplatten

R			INTERNAL COOLANT	25
	1 x NT-V20R-SVJBR11-25 (Ø20)			30
	1 x NT-V25S-SVJBR11-30 (Ø25)			
	10 x VCGT110304-PPU	JP5125	U-VORTEX-VC01R	

L			INTERNAL COOLANT	25
	1 x NT-V20R-SVJBL11-25 (Ø20)			30
	1 x NT-V25S-SVJBL11-30 (Ø25)			
	10 x VCGT110304-PPU	JP5125	U-VORTEX-VC01L	

Warum sollten Sie Vortex Bar testen?

- Verbesserter Spanauswurf durch das spezielle Spanraumdesign
- Hochwertiger Sonderstahl reduziert Vibrationen selbst bei großem Überhang (max. 5XD)
- Interne Kühlmittelkanäle im gesamten Sortiment

Warum sollten Sie PPU Einsätze testen?

- Reduzierte Vibrationen bei Ausdrehooperationen ohne Abdrengung der Teile, dank der robusten und zuverlässigen Geometrie die eine geringe Schnittkraft benötigt
- Hitzebeständiges Substrat für hohe Standzeiten, die speziell für Edelstahl und Superlegierungen geeignet sind
- Dank der optimierten Schnittgeometrie können auch große Herausforderungen gemeistert werden, wie beispielsweise das Ausdrehen geringer Wandstärken
- Universelle Lösung, geeignet für schwierige Anwendungen bis hin zur konventionellen Bearbeitung



Via Don F. Tosatto, 8
30174 Mestre - Venezia
+39 041.959179
info@nikkotools.com

www.nikkotools.com

